

안타리 윈드머신 AF-6

⊙ 사용 설명서



○ 제품사양

전원	AC220V-240V, 60HZ 1.5A
소비전력	250W
Maximum airflow	2550 CFM
Fan Speed	1530 RPM
Noise level	81.5dB (Max.Ouput)
컨트롤	매뉴얼, 타이어, DMX512, 무선(옵션) 유선(옵션)
인터페이스	XLR-5핀(DMX), Neutrik 파워콘
리모트(옵션)	유선(SC-2), 무선(WTR-20)
무게	22.3Kg
크기	L461 W596 H629
DMX Channels	1채널, XLR 5핀

○ 제품 구성품

①AF-6*1개 ②파워코드*1 ③사용설명서(영문)

○ 제품 세부

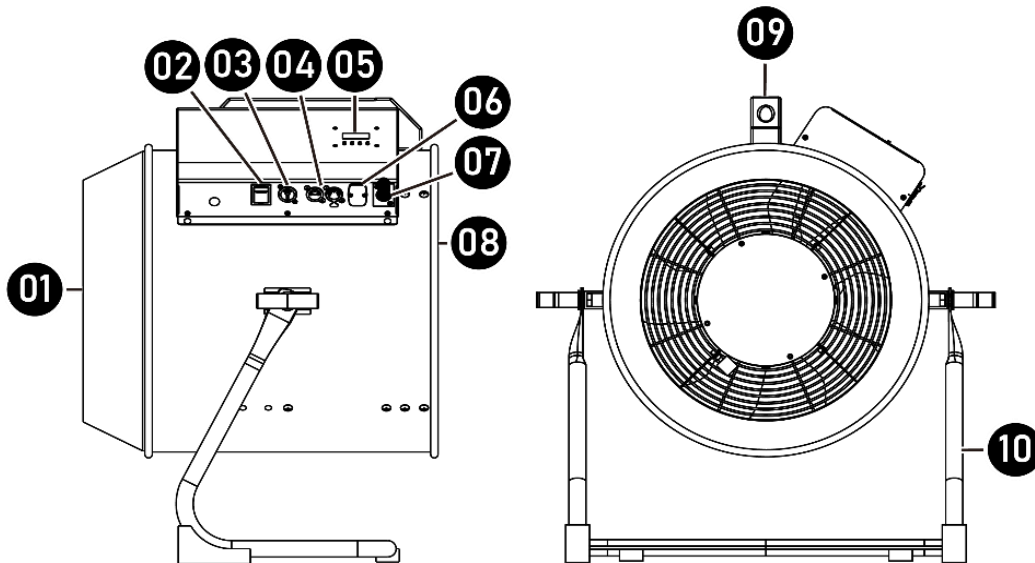

01. 바람출력부	06. 무선리모트 수신기 연결부
02. 전원스위치	07. 유선리모트 연결부
03. 전원코드 연결부	08. 바람입력부
04. DMX연결부(5핀)	09. 손잡이
05. 디스플레이 패널	10. 스탠드

○ 사용방법

- 1 기기를 평평한 표면 위에 놓습니다. 기기 주위에 최소 50cm의 공간을 확보합니다.
- 2 전원코드를 연결하고, 전원스위치를 "ON" 합니다.
- 3 "VOLUME"버튼을 누르면 작동, "UP/DOWN"버튼으로 풍량을 조절하고 "STOP"버튼으로 정지 합니다.
- 4 사용 후 전원스위치 "OFF"하고, 전원코드를 해제 합니다.

○ 컨트롤 방법

기기는 여러가지 모드로 작동되며 작동 우선순위는 아래와 같습니다.

- 1.manual
- 2.Timer
- 3.DMX512
- 4.Wireless
- 5.Cable Remote

○ Control Panel

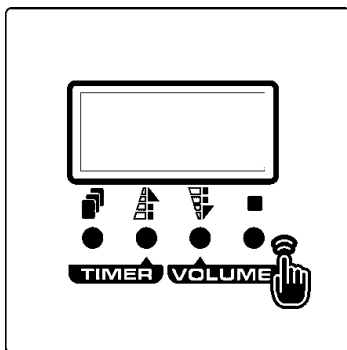

버튼	동작
MENU	메뉴항목 변경
TIMER	타이머모드 진입
VOLUME	수동 동작
UP/DOWN	풍량 조절
STOP	정지

○ 매뉴(MENU)

Menu	Item	Description
Manual	Interval Set 5s	Set interval time at timer mode from 5 to 999 seconds
	Duration Set 5s	Set duration time at timer mode from 5 to 999 seconds
	Timer Out XXX%	Set fan speed at timer mode from 1 to 100%
	Volume Out XXX%	Set fan speed at Volume mode from 1 to 100%
DMX	DMX512 Add: XXX	DMX-512 Address: 1-512
Setting	Wireless On/Off	Wireless Remote: On / Off
	W. Remote Pair/Upair	Wireless Transmitter : Pair / Unpaired Use ▲UP and ▼DOWN buttons to select Pair and Unpair radio wireless remote
	Quick Start Off/On	Turn On or Off Quick Start mode When it is turned on, once power up AF-6 fan, it will run last

		setting. Use ▲UP and ▼DOWN buttons to switch, and press ■STOP/ENTER button to memorize settings.
	KeySound Set On/Off	Keypad Sound : On / Off Turn On or Off the beep sound of pushing buttons Use ▲UP and ▼DOWN buttons to switch, and press ■STOP/ENTER button to memorize settings
	Backlite AlwaysOn/AutoOff	Screen Backlite: Always On /Auto Off Use ▲UP and ▼DOWN buttons to switch, and press ■STOP/ENTER button to memorize settings
	Default Proceed?	Reset to factory settings Press ■STOP button to reset AF-6 to Factory settings
	UID 1ED8 06020001	To view RDM's UID (Unique Identifier)
	Run Time 0000000H	To view total how many minutes or hours this AF-6 has been running

○ 기기 상태

Screen	Description
AF-6 v1.0	Software Version
AC-120V 60Hz	Input Voltage
AF-6 Ready	Machine is ready to Operate
Remote Out XXX%	Cable remote operating (only shows when SC-2 is connected)
Volume Out XXX%	Running at volume mode
Interval XXX min	Running at timer mode, Interval time
Duration XXX min	Running at timer mode, Duration time
DMX-512 Add: XXX	Current DMX 512 channel
Wrong Voltage!	Wrong input voltage
AC Power Failure	AC Power Failure

○ DMX 연결

XLR-5 핀 연결이며, DMX IN 포트에 덮개가 있을 경우 손으로 제거합니다.

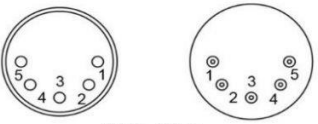

5 Pin XLR

Pin	Function
1	Ground
2	Data-
3	Data+
4	N/A
5	N/A

** There is a protection cap on DMX IN, please remove it with your finger before operation.

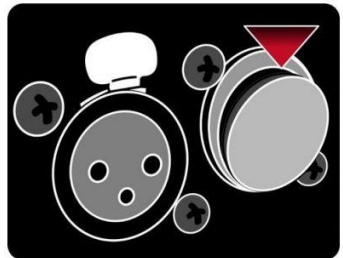

○ DMX 동작

Channel	Mode	DMX Value Range	Function
1	Fan Speed	0 - 5	Off
		6 - 255	Fan 1 - 100%

○ 유선리모트 SC-2 (옵션)



1. AF-6 유선리모트단자(4핀)에 연결 합니다.
2. 적색 스위치를 "ON" 전환하면 적색 LED와 함께 동작이 됩니다.
3. "OUTPUT VOLUME" 노브를 이용하여 풍량을 조절 합니다.
4. 적색 스위치를 "OFF" 전환하여 종료 합니다.

○ 무선리모트 WTR-20 (옵션)

-수신기 설치

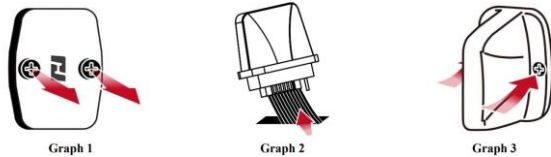

1. 나사를 풀어 커버를 제거 합니다.
2. Graph2 흰색 케이블을 W-2 수신기에 연결합니다.
3. 나사를 조여 고정 시킵니다.

** 페어링/해지

Step1. 메뉴로 들어가서 [Setting]을 선택하고 [W.Remote] 를 찾습니다.

Step2. [UP]버튼을 눌러 [Pair] 를 선택한 다음 [STOP] 을 누릅니다. <UP:Pair DOWN: Unpair>

W-2 송신기의 아무 버튼을 누르면 페어링 됩니다.

Step3. 여러 개를 할 경우 Step2 를 반복합니다.

Step4. 해지하려면 Step1을 반복한 후 [DOWN] 버튼을 누릅니다.

-동작 방법

버튼	동작
[A]	바람 발사
[B]	바람 정지
[C]	풍량 증가
[D]	풍량 감소

○ 주의사항

- 1 대한민국에서 사용할 수 있게 제작된 제품으로 접지형 AC 220V전원에 연결하십시오.
- 2 비 혹은 습기에 노출시키지 마십시오.
- 3 통풍이 잘 되는 곳에 설치하고, 기계 주위에 최소50cm의 공간을 두십시오.
- 4 사용법 도움 및 정상적인 작동이 되지 않을 경우 고객센터로 문의 하십시오.
- 5 최소 1회/1개월 작동하여 주십시오.

○ 무상보증 면책 조항

Antari가 제조한 제품에 대해서 재료 및 기술에 결함이 없음을 1년동안 보증합니다.

본 보증에 따른 당사의 의무와 책임은 당사에서 수리 또는 교체하는 것에 국한됩니다.

부적절한 사용이나 사용자의 과실로 인한 고장은 무상수리나 교체가 적용되지 않습니다.

성능에 영향을 미치는 제품 변경, 수리, 조립, 부주의, 오용등으로 인한 어떤 종류의 손실이나 손해에 당사는 책임지지 않습니다.



미래인터내셔널 주식회사

경기도 군포시 고산로148번길17 군포IT밸리 B동1806호,1807호

대표전화 031-395-4020~4021

홈페이지 www.antari.co.kr